



Montageanleitung

WallPV FacadeRail

InsertionRail



Connecting Strength

[k2-systems.com](https://www.k2-systems.com)

Inhalt

• Werkzeugübersicht	3
• Allgemeine Sicherheitshinweise	4
• Generell gilt	5
· Anforderungen an die Fassade	5
· Wichtige Montagehinweise	5
• Komponenten	6
• Montage	8
· Portrait-/Landscape-Montage	8
• Optional	17
· InsertionRail Cover	17
· TerraGrif K2U17	17
· TerraGrif PL	18
• Notizen	19

Geprüfte Qualität - mehrfach zertifiziert

K2 Systems steht für sichere Verbindung, höchste Qualität und Präzision. Unsere Kunden und Geschäftspartner wissen das schon lange. Unabhängige Stellen haben unsere Kompetenzen und Komponenten geprüft, bestätigt und zertifiziert.

Unter [k2-systems.com](https://www.k2-systems.com) finden Sie unsere Qualitäts und Produktzertifikate.

Werkzeugübersicht

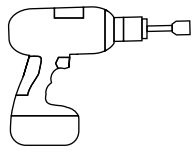

6 mm



8 mm

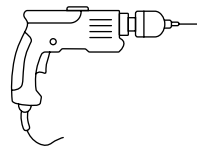

6,5 / 11 mm



6 - 35 Nm
(4,5 - 22,2 lb-ft)



4/6 mm

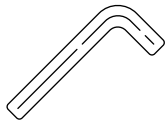

4/6 mm

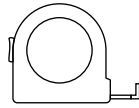

≥ 3,0 m



≥ 6,0 m

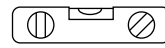

Digitale Toolbox



Kennen Sie schon unsere digitalen Services? Nutzen Sie jetzt unsere K2 DocuApp und halten Sie direkt beim Kunden oder am Projektstandort erste wichtige Daten fest.

Übernehmen Sie die Daten ganz einfach in unserer Online-Planungs-Software K2 Base. Hier planen Sie ihr Projekt ganz einfach, sicher und schnell. Sie erhalten einen ausführlichen Projektreport mit Montageplan und statischem Bericht. Die K2+ Schnittstelle ermöglicht im Anschluss nahtlosen Projektdatentransfer zu den Planungs-Tools anderer Hersteller.

Mit der K2 DocuApp ist die Projektdokumentation schnell und einfach erledigt - ohne nervigen Papierkram.

Jetzt loslegen und registrieren:

docuapp.k2-systems.com →

base.k2-systems.com →

Allgemeine Sicherheitshinweise

Bitte beachten Sie, dass unsere Allgemeinen Montagevorschriften eingehalten werden müssen.

Diese sind einzusehen unter k2-systems.com

- Anlagen dürfen nur von Personen montiert und in Betrieb genommen werden, die aufgrund ihrer fachlichen Eignung (z.B. Ausbildung oder Tätigkeit) bzw. Erfahrung die vorschriftsmäßige Durchführung gewährleisten können.
- Vor der Montage muss geprüft werden, ob das Produkt den statischen Anforderungen vor Ort entspricht. Bei Fassadenanlagen ist grundsätzlich die bauseitige Tragfähigkeit der Fassade zu prüfen.
- Nationale und ortsspezifische Bauvorschriften, Normen und Umweltschutzbestimmungen sind unbedingt einzuhalten.
- Arbeitsschutz- und Unfallverhütungsvorschriften, entsprechende Normen sowie Vorschriften der Berufsgenossenschaft sind einzuhalten! Insbesondere ist dabei zu beachten:
 - Es ist Sicherheitskleidung zu tragen (v.a. Schutzhelm, Arbeitsschuhe und Handschuhe).
 - Bei Fassadenarbeiten sind die Vorschriften zu Arbeiten an der Fassade zu beachten (z.B. Verwenden von: Absturzsicherungen, Gerüst mit Fangeinrichtung ab einer Höhe von 3 m etc.).
 - Anwesenheit von zwei Personen ist für den gesamten Montageablauf zwingend, um bei einem eventuellen Unfall schnelle Hilfe gewährleisten zu können.
- K2 Montagesysteme werden stetig weiterentwickelt. Montageabläufe können sich dabei ändern. Vor der Montage daher unbedingt den aktuellen Stand der Montageanleitung unter: k2-systems.com überprüfen. Auf Anfrage senden wir Ihnen die aktuelle Version auch gerne zu.
- Die Montageanleitungen der Modulhersteller sind zu beachten.
- Der Potentialausgleich zwischen den einzelnen Anlagenteilen ist nach den jeweiligen landesspezifischen Vorschriften durchzuführen.
- Während der gesamten Montagezeit ist sicherzustellen, dass mindestens ein Exemplar der Montageanleitung auf der Baustelle zur Verfügung steht.
- Bei Nichtbeachtung unserer Montagevorschriften und Montageanleitungen und Nichtverwendung aller Systemkomponenten sowie beim Ein- und Ausbau von Bauteilen, die nicht über uns bezogen wurden, übernehmen wir für daraus resultierende Mängel und Schäden keine Haftung. Die Gewährleistung ist in soweit ausgeschlossen.
- Bei Missachtung unserer Allgemeinen Sicherheitshinweise sowie beim Ein- oder Anbau von Bauteilen des Wettbewerbs behält sich die K2 Systems GmbH den Haftungsausschluss vor.
- Wenn alle Sicherheitshinweise beachtet werden und die Anlage sachgemäß installiert wird, besteht ein Produktgarantie-Anspruch von 12 Jahren! Bitte beachten Sie unsere Garantie-Bedingungen, welche einzusehen sind unter k2-systems.com Auf Anfrage senden wir Ihnen diese selbstverständlich gerne zu.
- Die Demontage des Systems erfolgt anhand der Montageschritte in umgekehrter Reihenfolge.
- K2 Bauteile aus nichtrostenden Stählen sind in unterschiedlichen Korrosionswiderstandsklassen erhältlich. In jedem Fall ist zu prüfen, welche Korrosionsbelastung für das jeweilige Bauwerk oder Bauteil zu erwarten ist.

Generell gilt



Unter den folgenden Bedingungen kann dieses System standardmäßig verbaut werden. Auch wenn das System durch den Einbezug von Sicherheitsfaktoren höheren Anforderungen gewachsen ist, wenden Sie sich bitte beim Überschreiten der angegebenen Werte zur Prüfung an Ihren Ansprechpartner bei K2 Systems.



Anforderungen an die Fassade

- Die Wandkonstruktion, an der das PV-Montagesystem befestigt wird, muss genügend Tragfähigkeit besitzen, um die durch die PV-Anlage entstehenden Zusatzlasten aufnehmen zu können.
- Der Befestigungsuntergrund ist vor Beginn der Montagearbeiten gegenüber dem in der Kalkulation angenommenen Untergrund auf seine Tragfähigkeit zu prüfen.
- Es ist zu prüfen, dass die technischen Spezifikationen der Wandkonstruktion, wie z.B. Material, Wandstärke, etc. den Vorgaben der statischen Berechnung entspricht.
- Horizontale Distanz zwischen den Modulen mindestens 5 mm (ModuleSafety).
- Min. 50 mm Überstand vom Schienenende (InsertionRail) bis zur Außenkante des CrossConnectors.
- Montageanleitung des Konsolenherstellers beachten
- Für die Verankerung ist es wichtig, dass die Eigenschaften der tragenden Wand, in welcher das PV-Fassadenmontagesystem verankert wird, genau spezifiziert werden können. Wenn das Untergrundmaterial nicht durch ETA oder HILTI FTM abgedeckt wird, sind Belastungsversuche am Mauerwerk notwendig. Diesen Belastungsversuch Service können Sie direkt bei HILTI anfragen unter [k2-systems.com/hilti-auszugsversuch](https://www.k2-systems.com/hilti-auszugsversuch)



Wichtige Montagehinweise

- Bauseits müssen die allgemeinen Normen und Vorschriften für den Blitzschutz beachtet und ggf. eine Fachkraft zur Erstellung eines Blitzschutzkonzeptes (ggf. Blitzschutzklemme verwenden) hinzugezogen werden. Dabei ist zu beachten, dass die Baurichtung von unten nach oben verläuft. Landesspezifische Vorschriften sind hierbei einzuhalten.
- Nach 13,60 m (vertikal) und 21,0 m (horizontal) muss eine thermische Trennung installiert werden. Brandschutzvorschriften können ggf. zu geringeren thermischen Trennungen führen. Der Abstand zwischen den FacadeRails sowie den Einlegeschielen muss mindestens 30 mm betragen.
- Jedes zugeschnittene Schienenstück (InsertionRail) muss mindestens 2 Befestigungspunkte (CrossConnector) haben.
- Schienenzuschnitt (InsertionRail) ≥ 70 cm
- Die Artikelnummer 2004533 (Position 2, Komponentenübersicht) kann nur verwendet werden, sofern keine Feuchtigkeit in den Ankerschaft eindringen kann. Zusätzlich muss der Schraubenkopf selbst mit einer weichplastischen, dauerelastischen Bitumen-Öl-Kombinationsbeschichtung (z. B. Grundierung oder Hohlraumschutz für Pkw) beschichtet werden.
- Die länderspezifischen Anforderungen an die Module bei einer Montage an der Fassade müssen eingehalten werden.
- Die landesspezifischen Regeln für den Brandschutz an der Fassade müssen eingehalten werden und ggf. von einem Brandschutzsachverständigen begutachtet werden.
- Die landesspezifischen Regeln für die Hinterlüftung der Fassade müssen eingehalten werden.

Komponenten

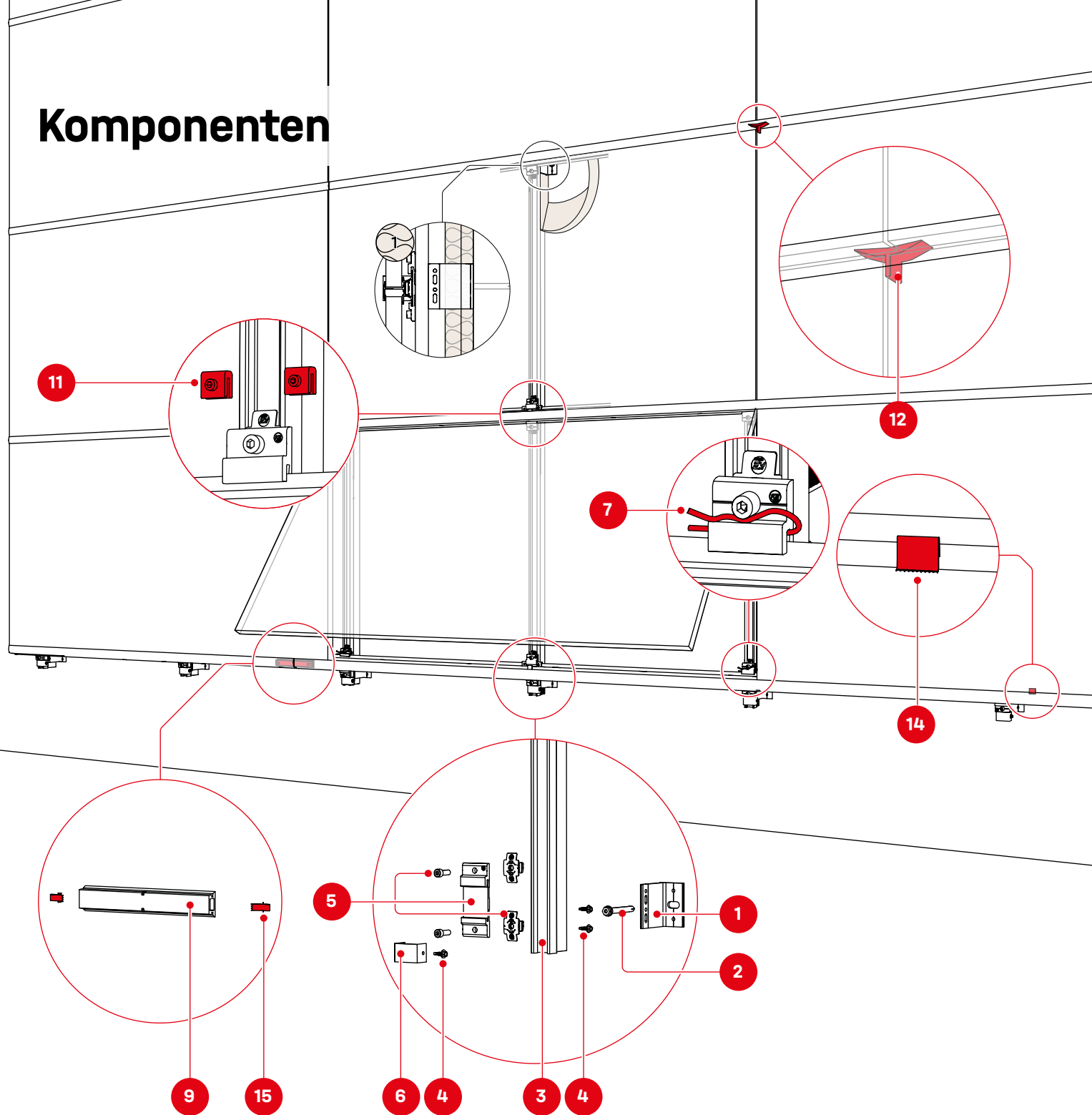

1 Artikelnr. anlagenspezifisch
Konsole

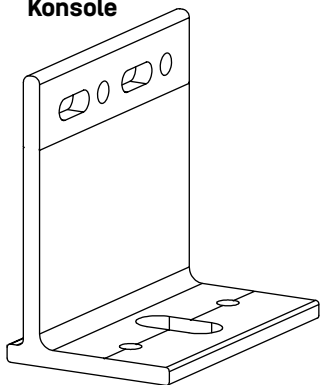

2 Artikelnr. anlagenspezifisch
Dübel



3 Artikelnr. anlagenspezifisch
FacadeRail silber

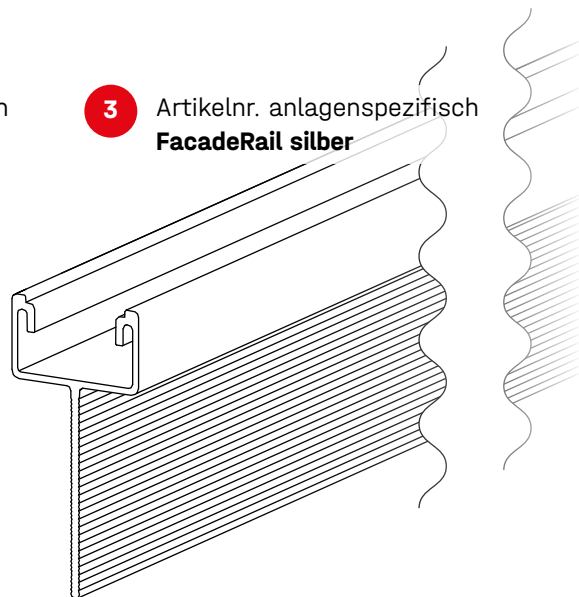

4 **Wärmedämmverbundsystem (WDVS)**
Konsolen in verschiedenen Längen erhältlich.

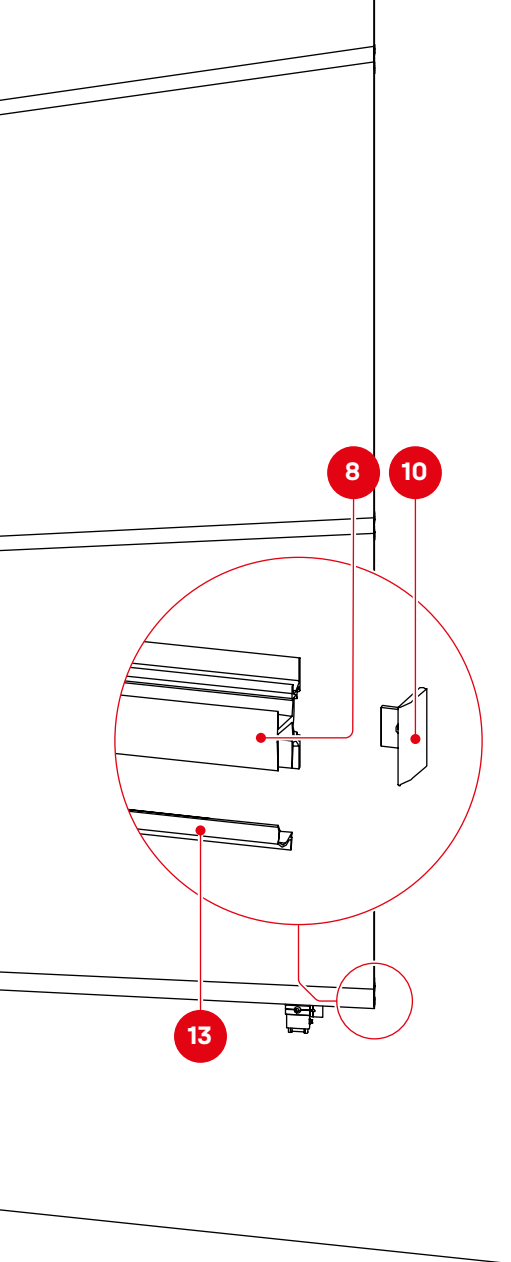

5 2004374/2004375
CrossConnector 2.0 Set
silber/schwarz

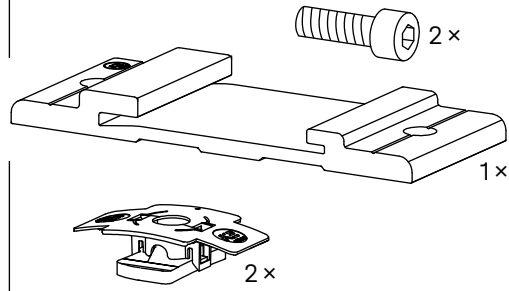

6 2004289
Rail AntiSlip Clip

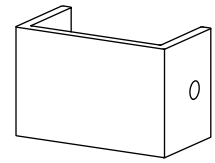

7 2001196
Federstecker



8 Artikelnr. anlagenspezifisch
InsertionRail 2.0 silber/schwarz

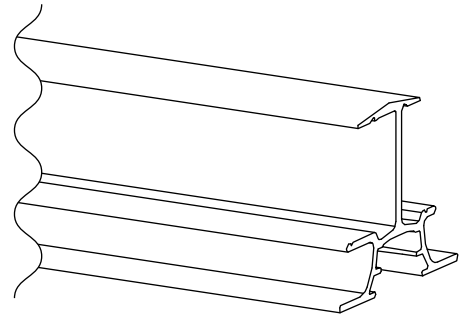
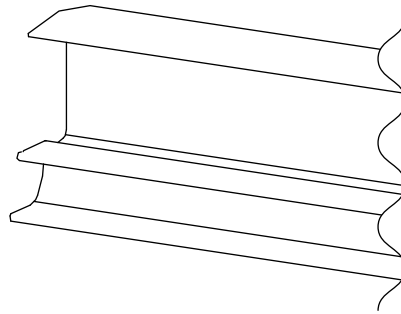

9 2004355/2004322
RailConnector 2.0 silber/schwarz

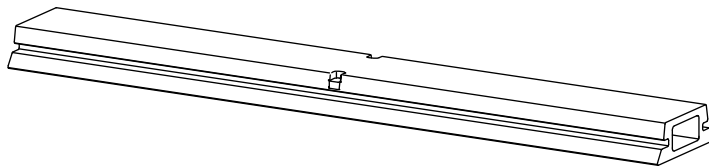

4 2004432
Selbstbohrende
Sechskantblechschraube
5,5 × 19



10 2004372/2004373
EndStop 2.0 silber/schwarz

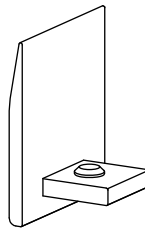

11 2004370
FixStop 2.0

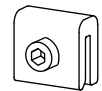

12 2004290
ModuleSafety

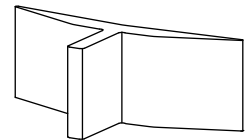

Optional

13 Artikelnr. anlagenspezifisch
InsertionRail 2.0 Cover
silber/schwarz

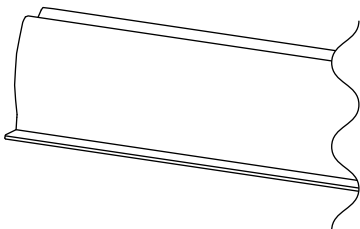

14 2000056
TerraGrif K2U17

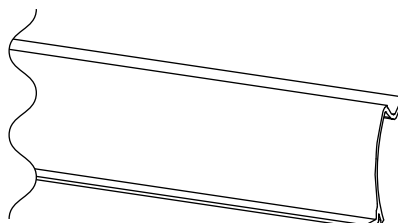

15 2004102
TerraGrif PL



2002870
Cable Manager

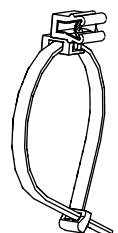

Montage

Portrait / Landscape

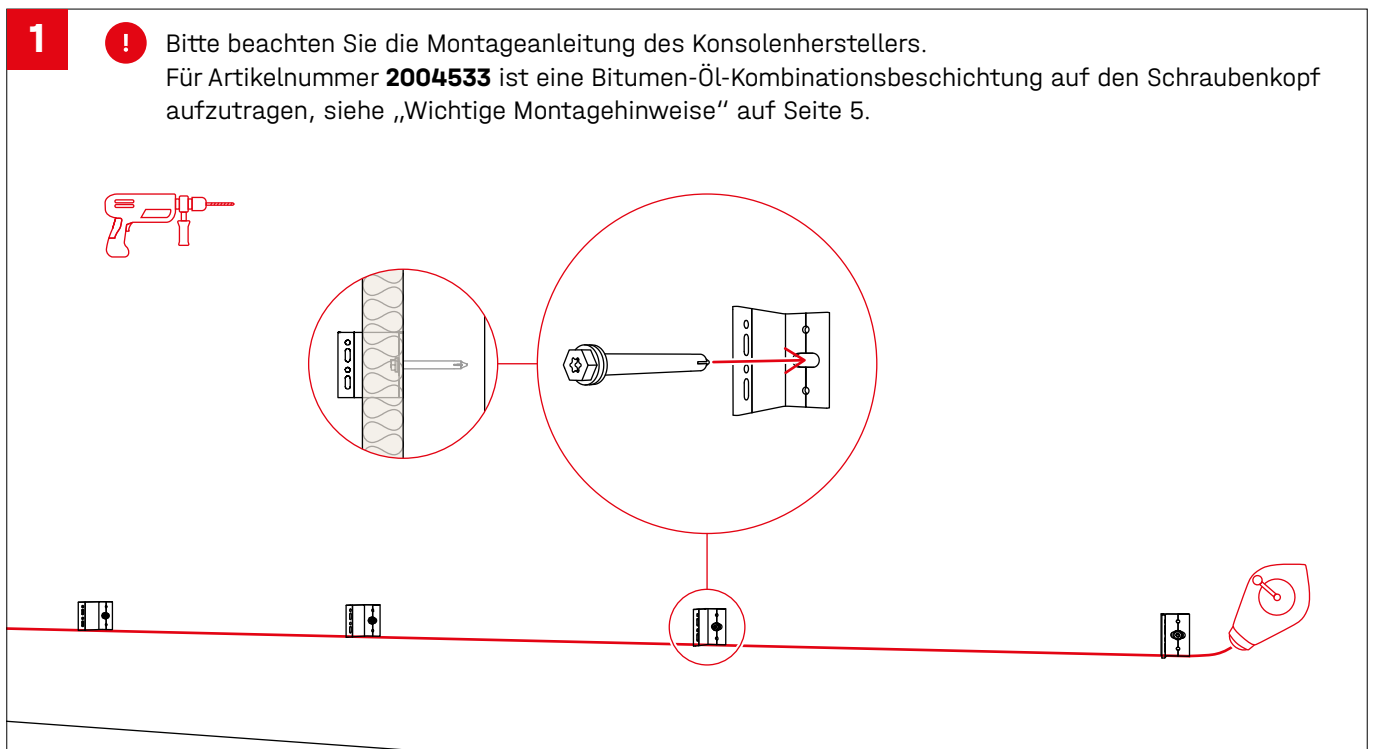
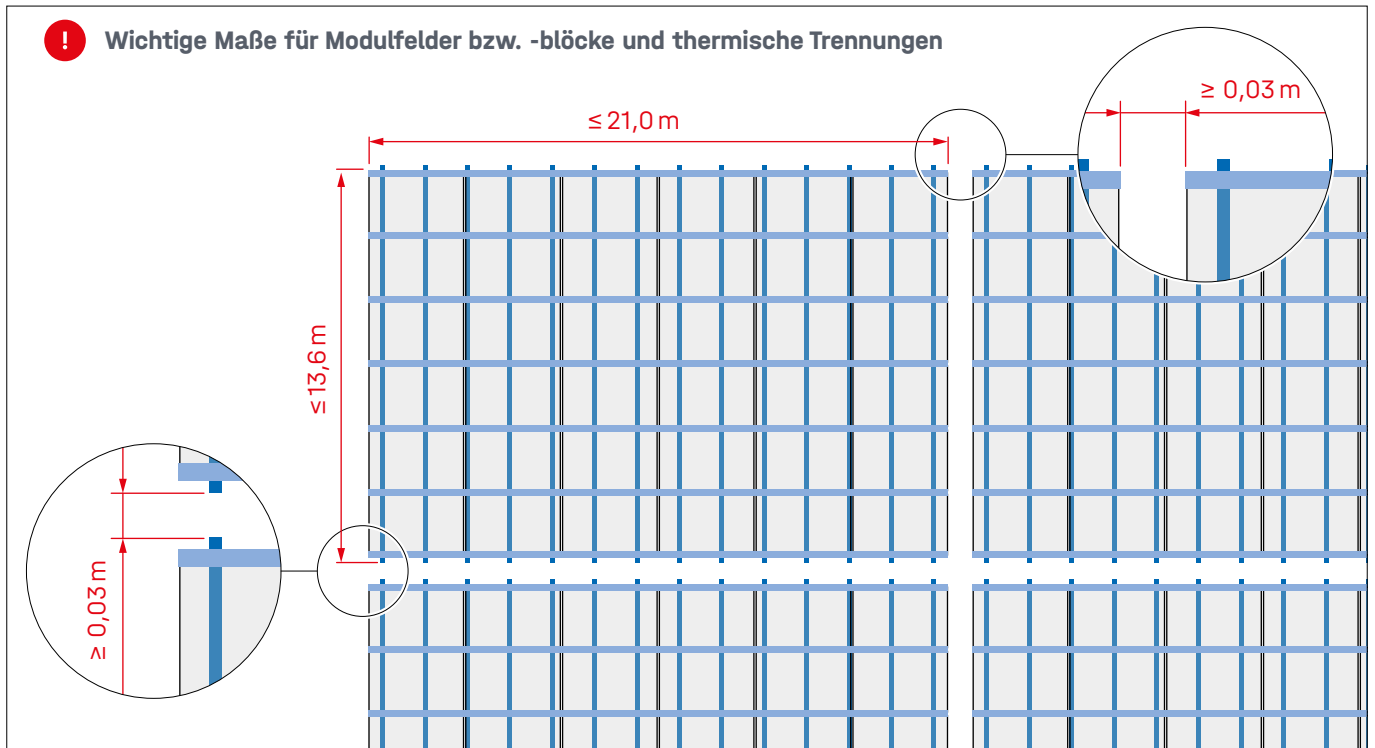

2

Die Anzahl und Größe der Konsolen wird projektspezifisch ermittelt und im Projektbericht ausgegeben.

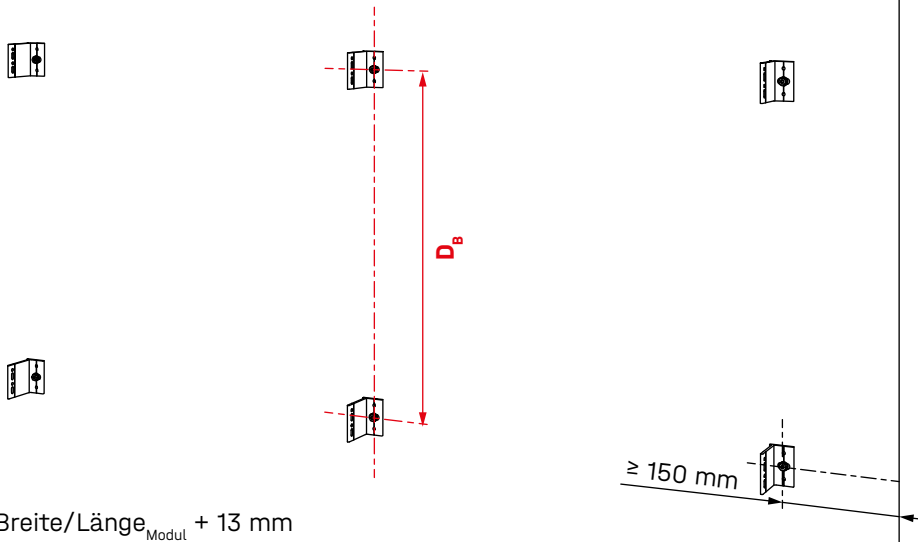

3

Die Position der Schraube im Fest- oder Loslager ist im Montageplan gekennzeichnet. Die Schrauben im Langloch müssen immer mittig gesetzt werden (Loslager 2).

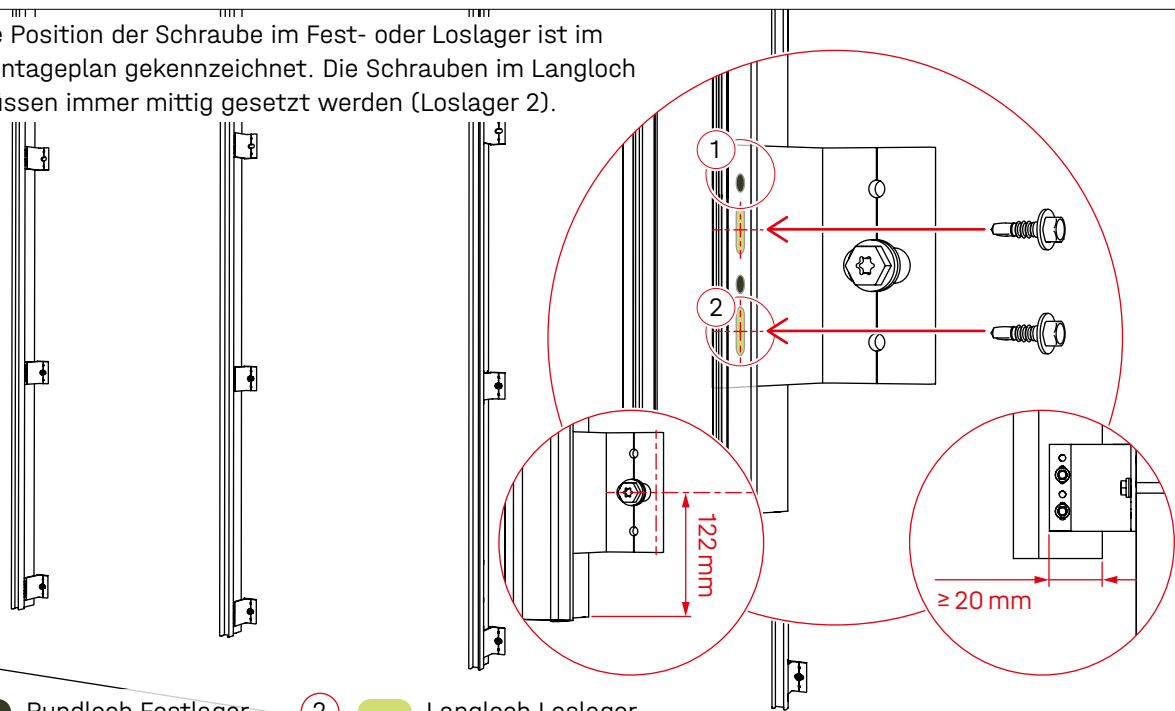

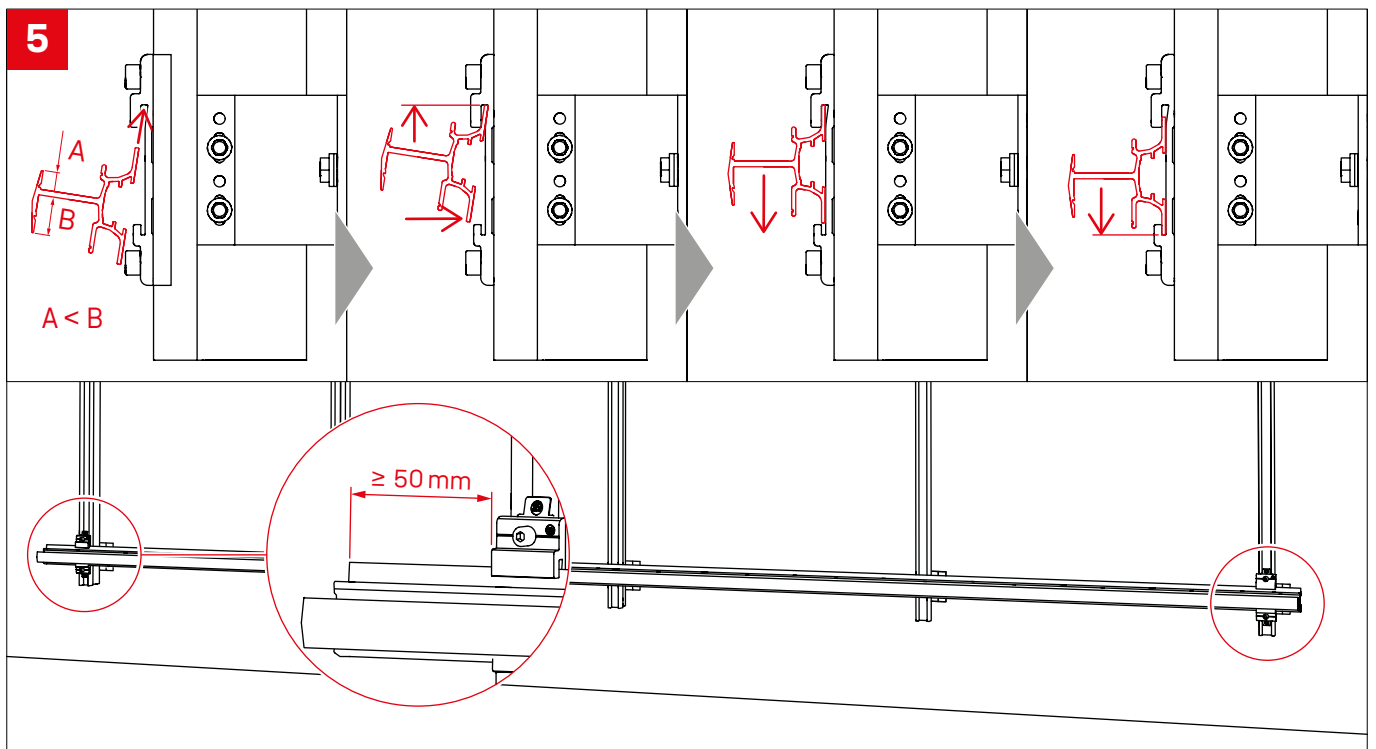
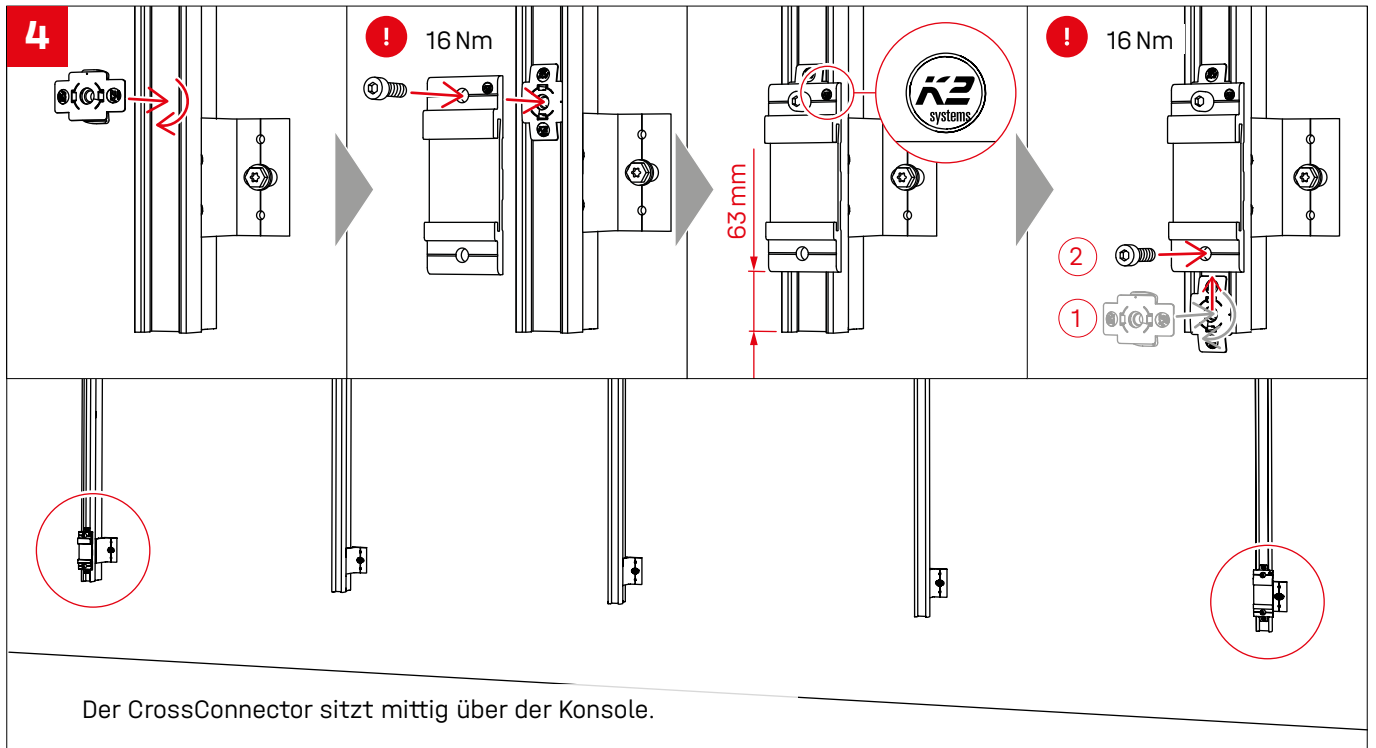

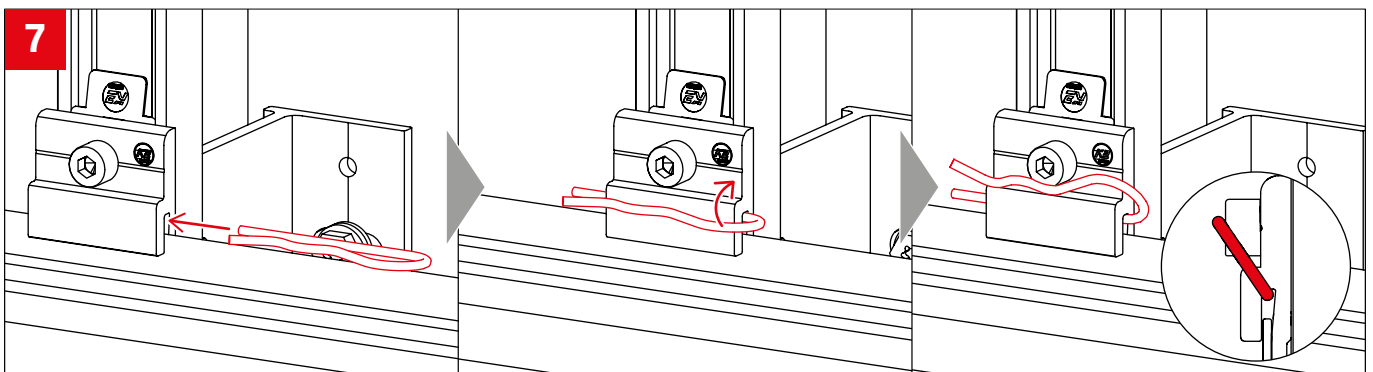
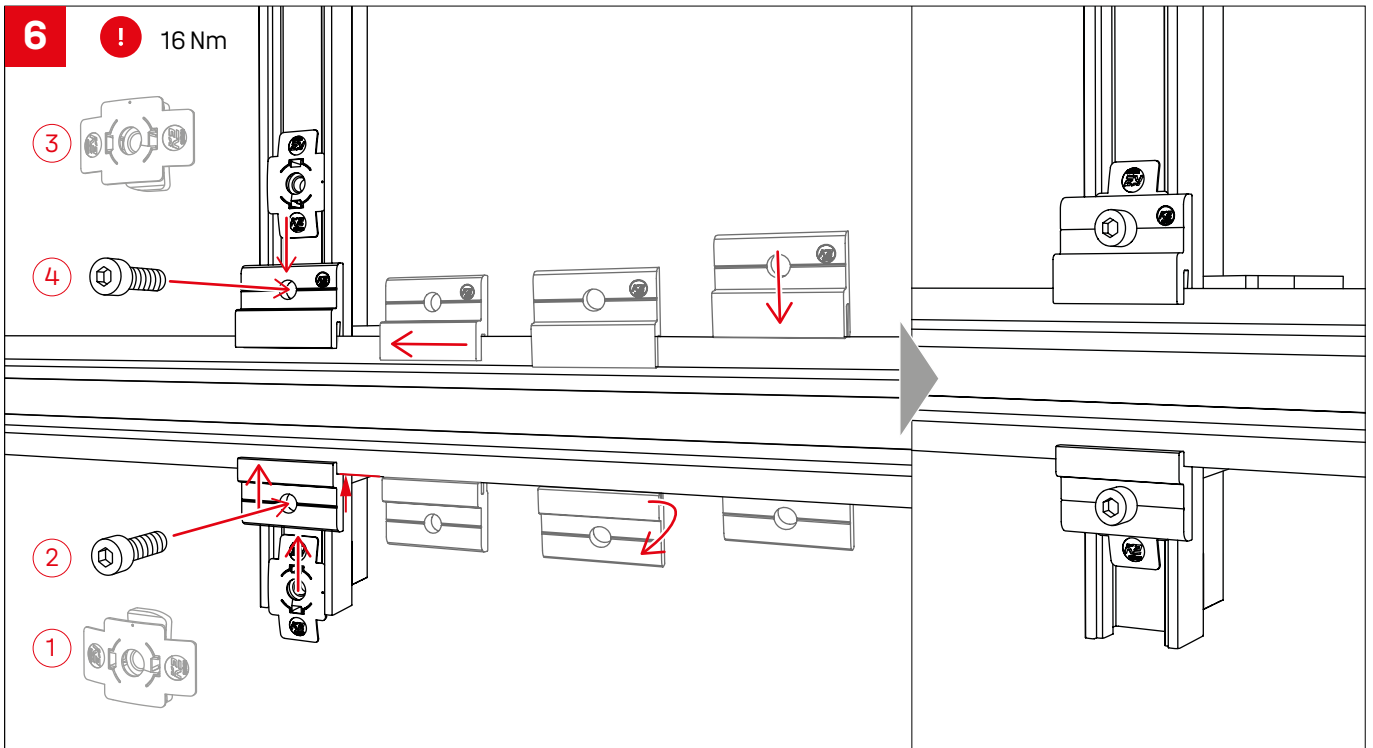

! Zur Fixierung der InsertionRail wird der erste und darauf folgend jeder zweite CrossConnector mit einem Federstecker versehen.

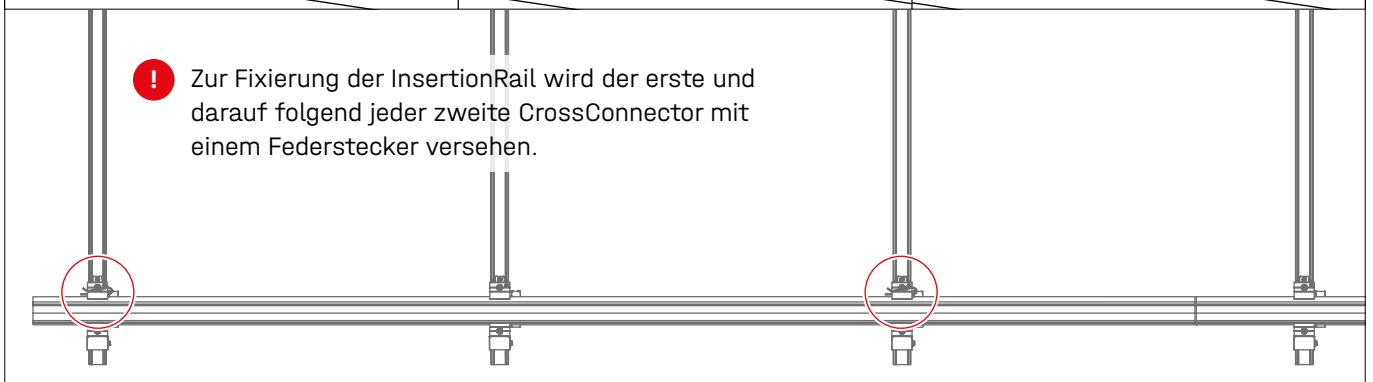

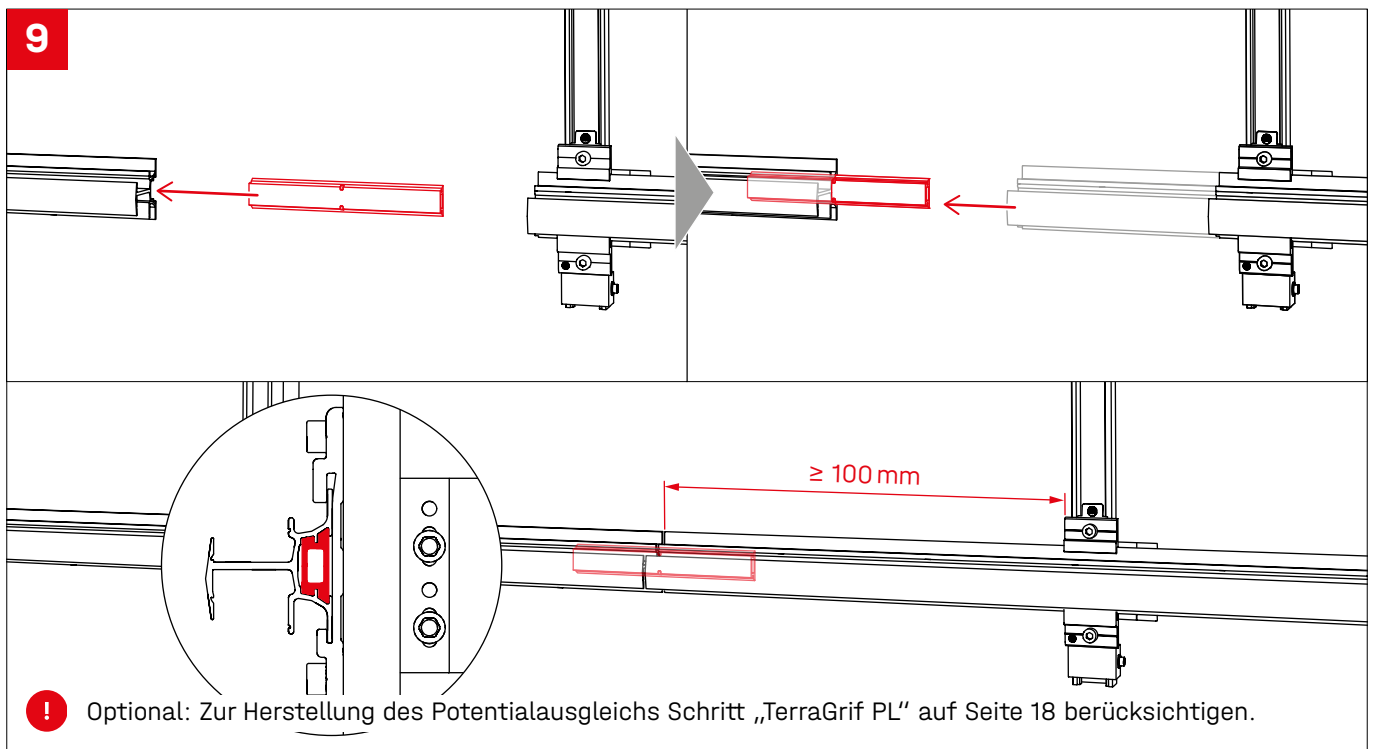
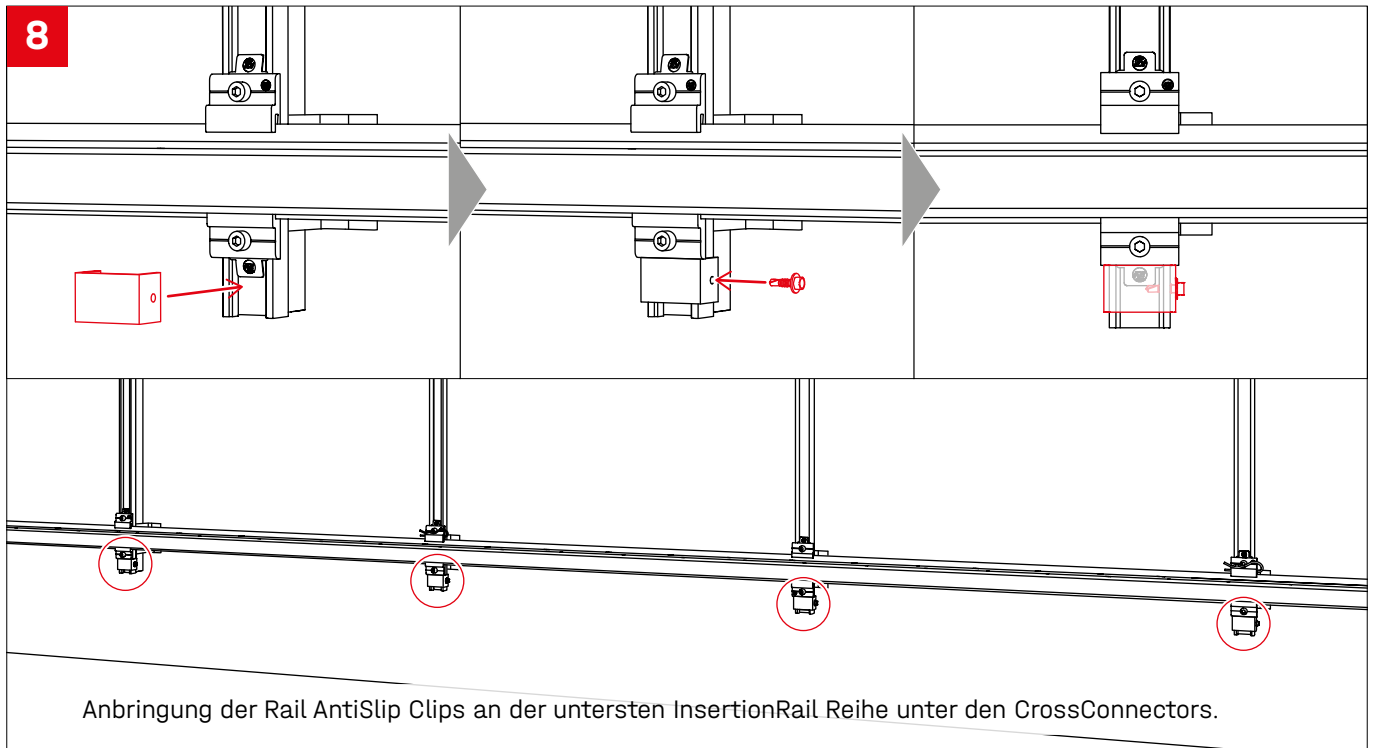

FixStop Positionierung

10a

Eine InsertionRail 2 × FixStop

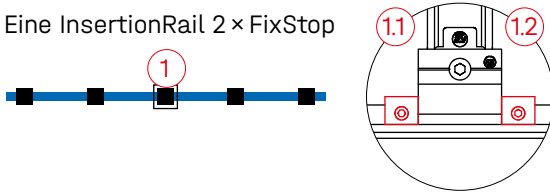

Mehrere InsertionRails 4 × FixStop

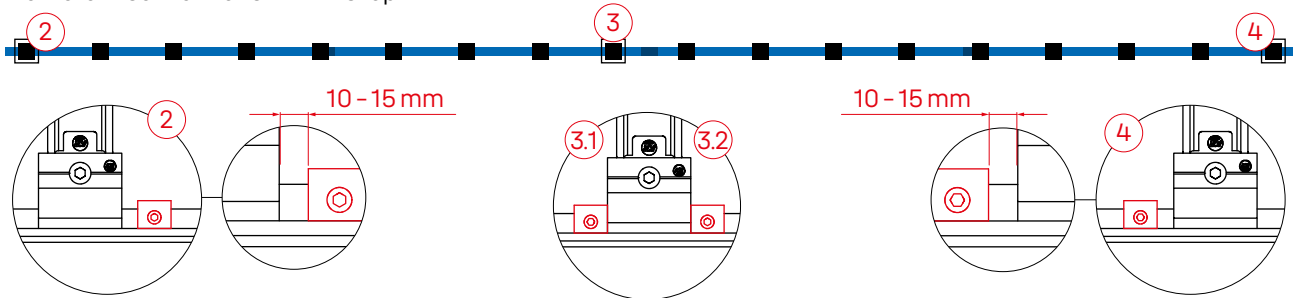

CrossConnector + FixStop
 CrossConnector
 RailConnector
 InsertionRail

10b

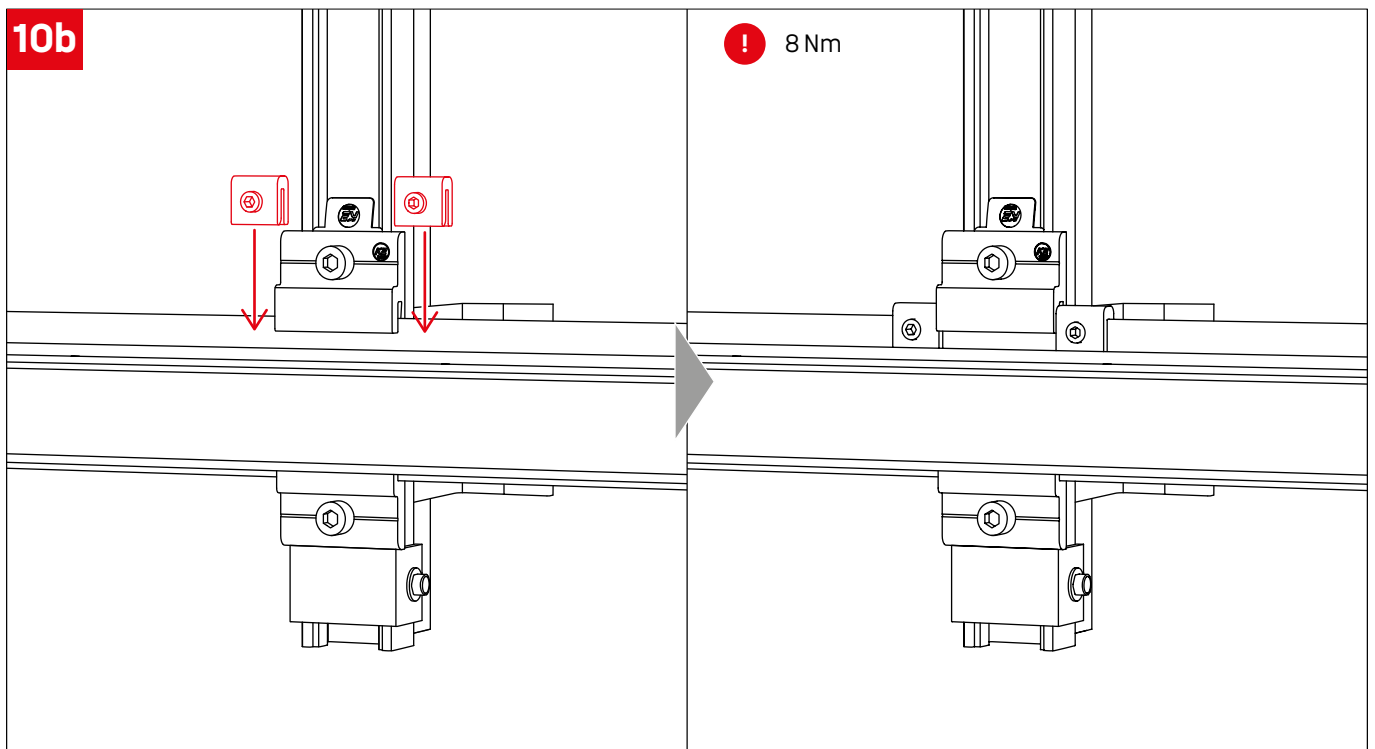

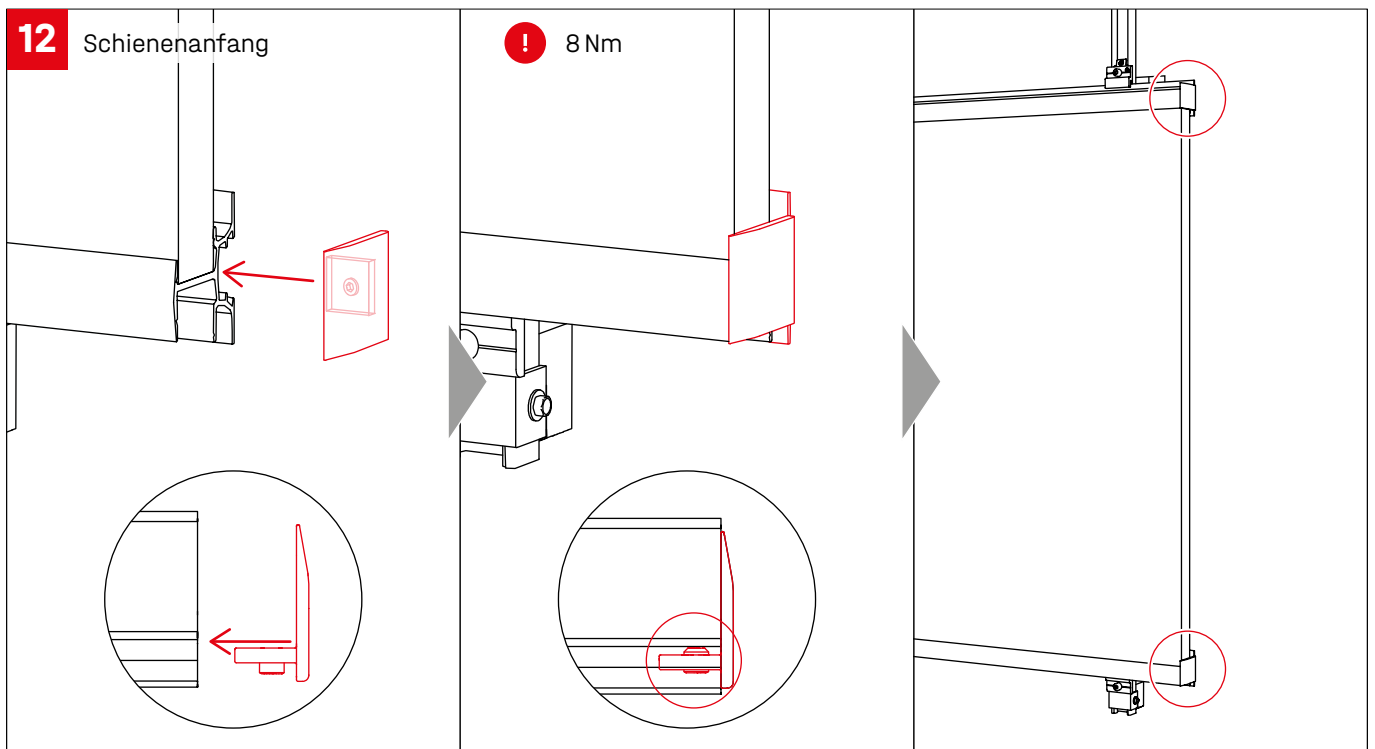
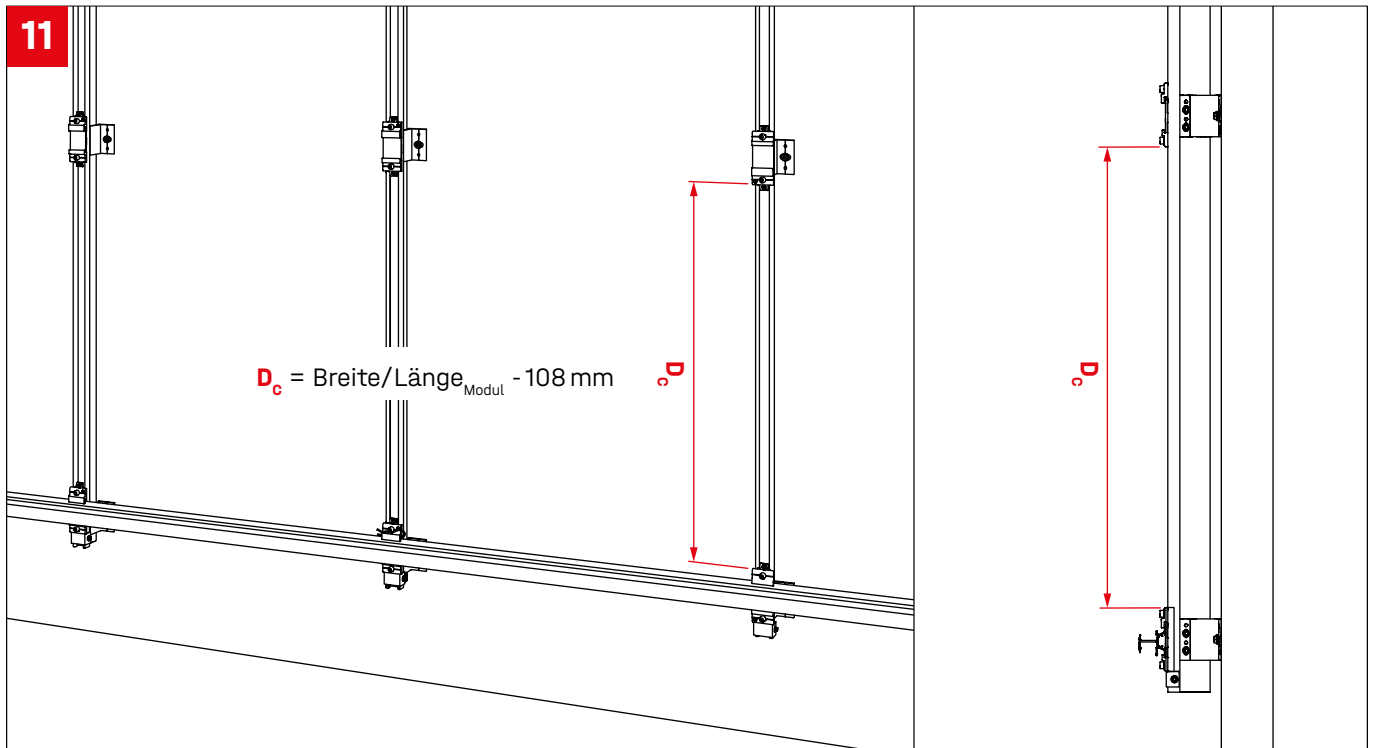

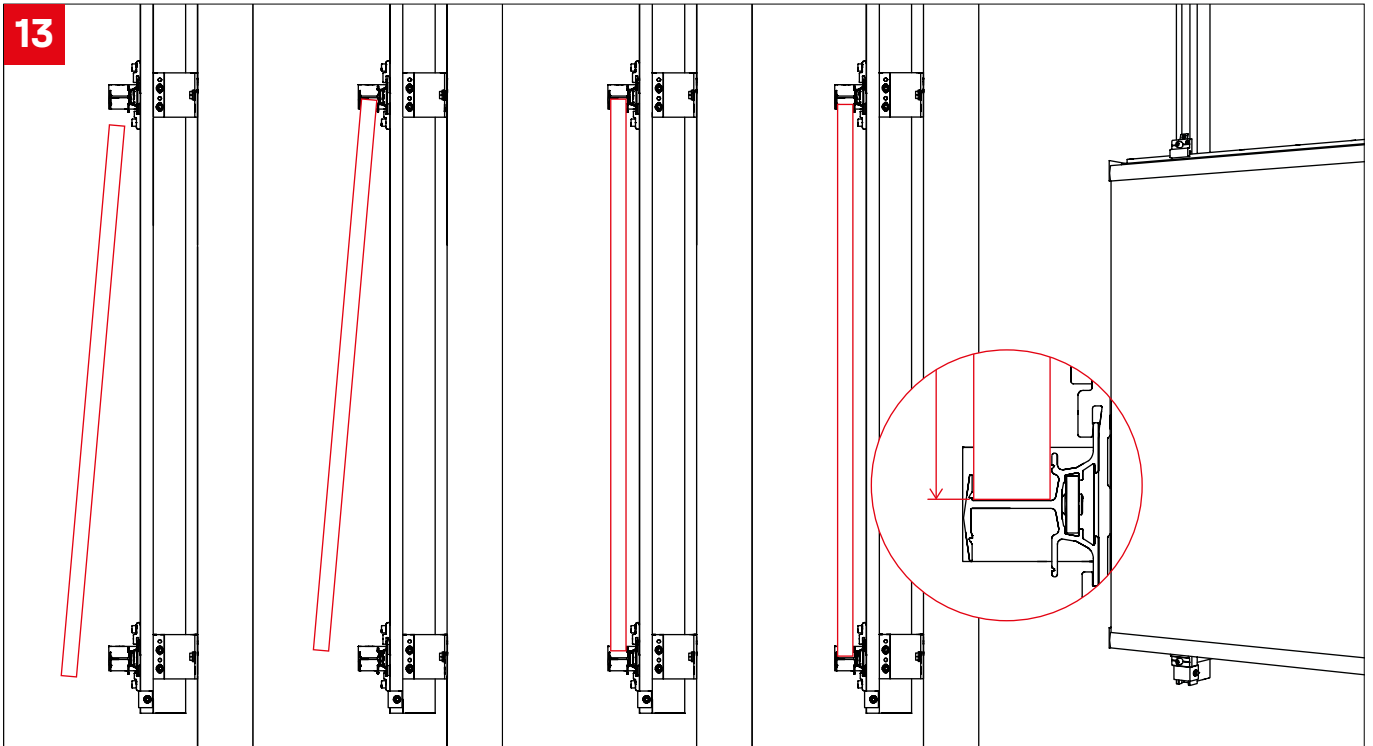

! Optional: Für Modulrahmenerdung Schritt „TerraGrif K2U17“ auf Seite 17 berücksichtigen.

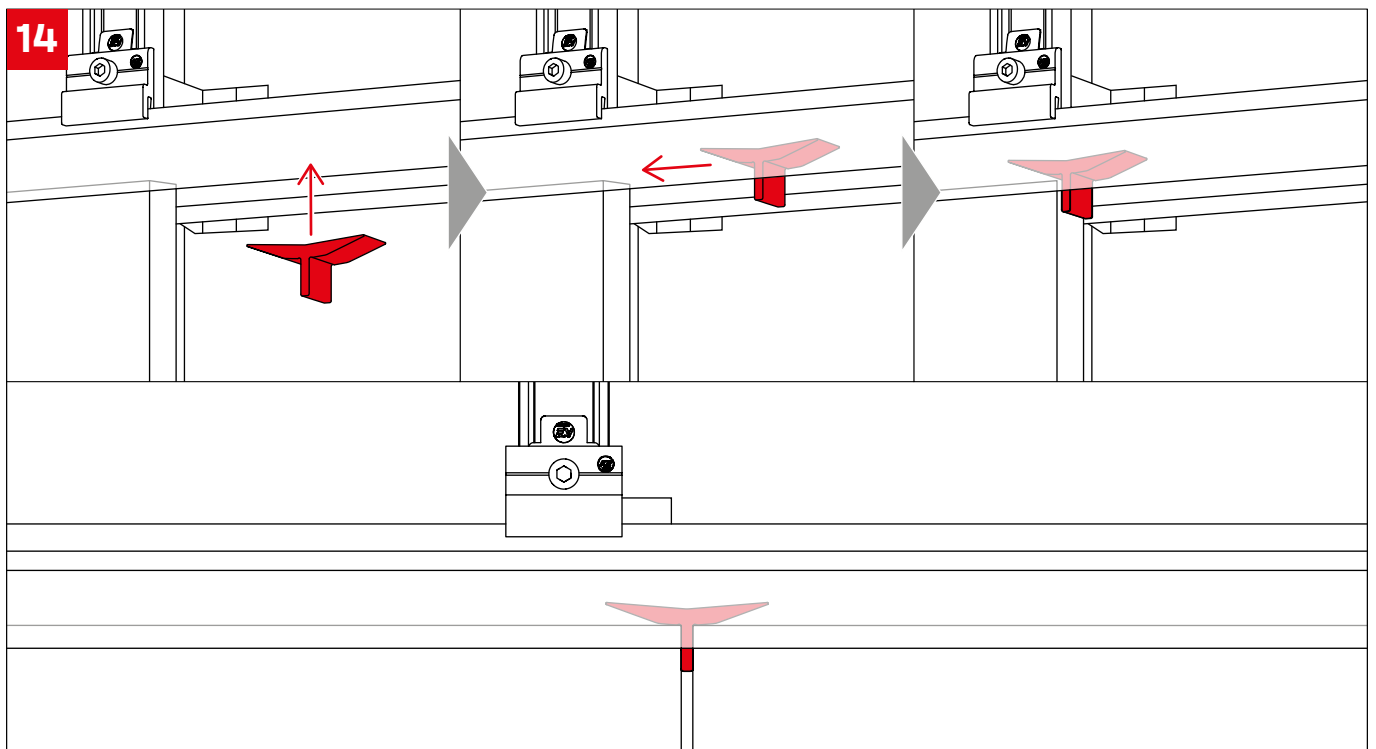

15 Schienenende

! 8 Nm

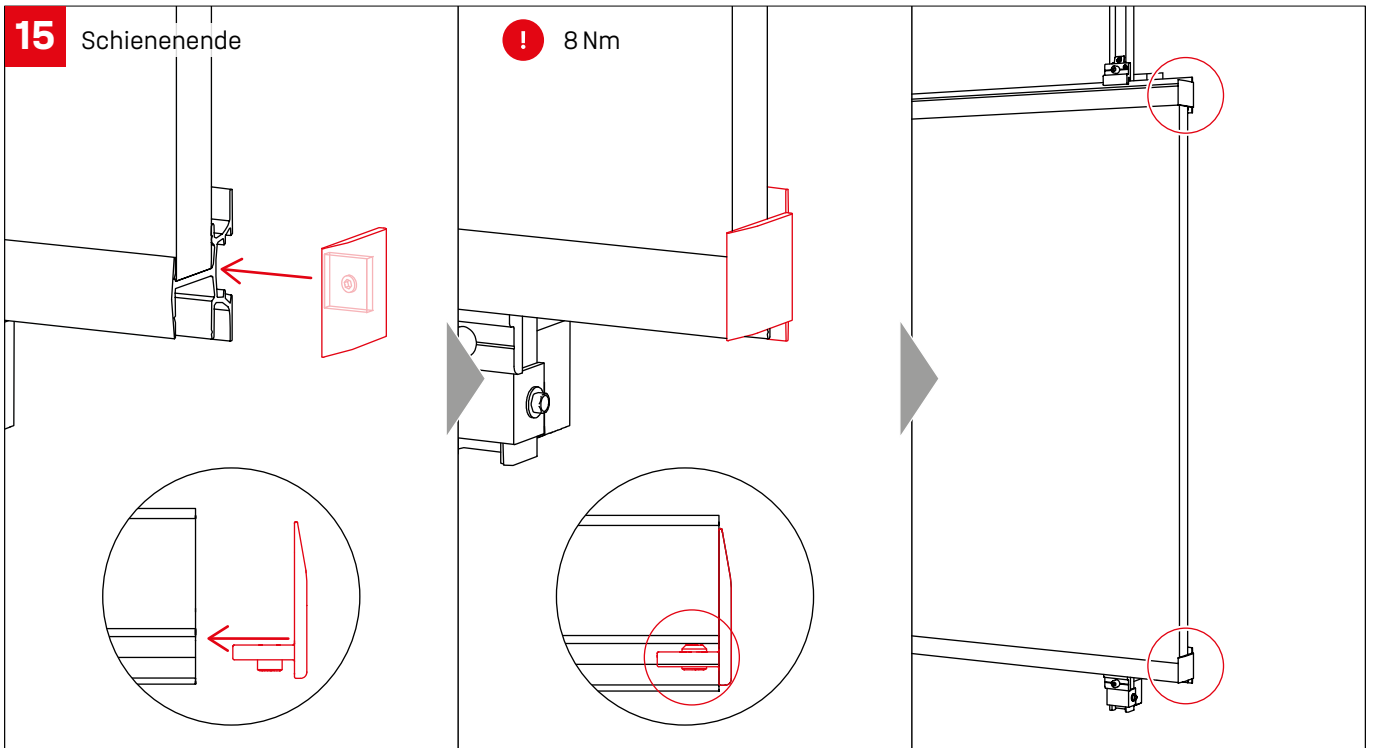

Optional



InsertionRail Cover

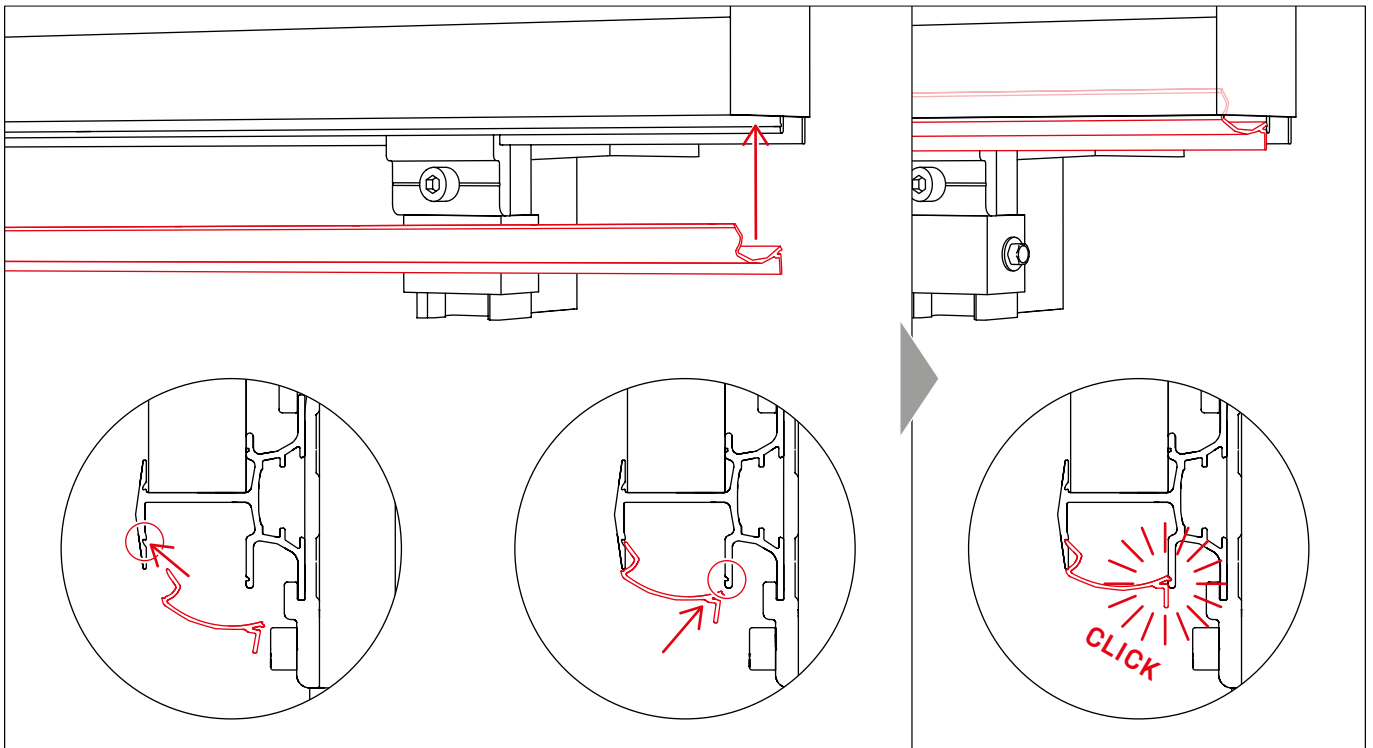

TerraGrif K2U17

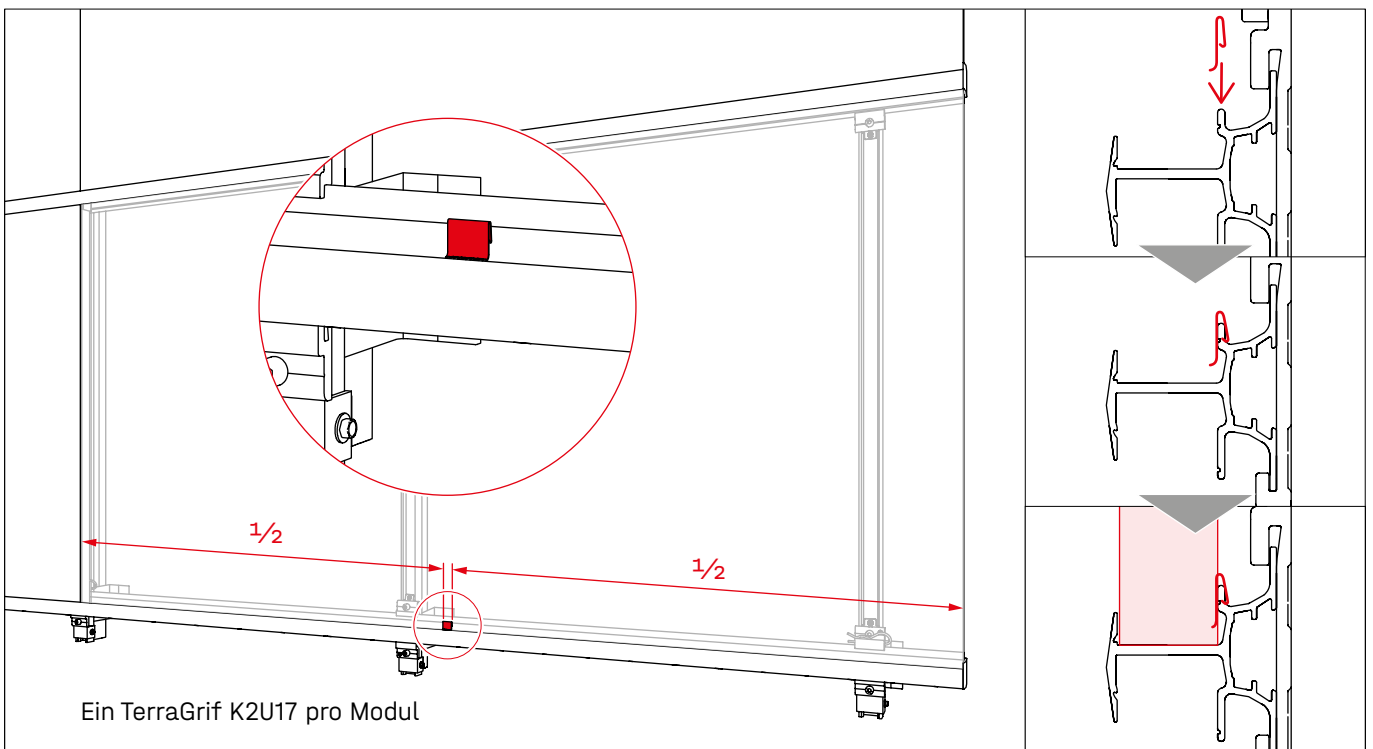

Optional

TerraGrif PL

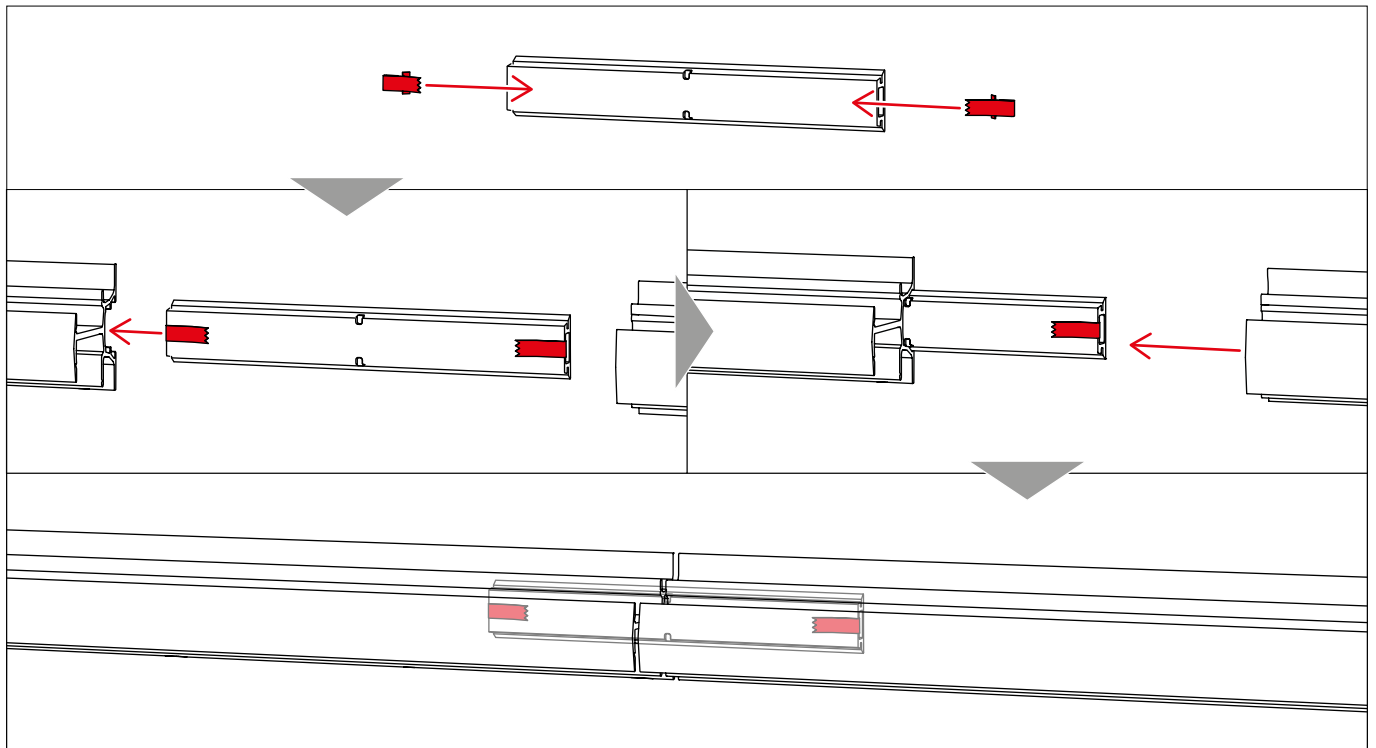

Vielen Dank, dass Sie sich für ein K2 Montagesystem entschieden haben.

Systeme von K2 Systems sind schnell und einfach zu montieren.
Wir hoffen, diese Anleitung hat Ihnen dabei geholfen.
Für Anregungen, Fragen oder Verbesserungsvorschläge stehen wir
Ihnen gerne zur Verfügung. Alle Kontaktdaten finden Sie unter:

- k2-systems.com/kontakt
- **Service-Hotline: +49 7159 42059-0**

Es gelten unsere ALB; einzusehen unter: k2-systems.com

K2 Systems GmbH

Haldenstraße 1 · 71272 Renningen · Germany
+49 (0) 7159 - 42059 - 0 · info@k2-systems.com · k2-systems.com

WallPV FacadeRail InsertionRail Assembly DE V2 | 0525 · Änderungen vorbehalten
· Produktabbildungen sind beispielhafte Abbildungen und können vom Original abweichen.



Connecting Strength

k2-systems.com